

1. Introducción

La sirena exterior óptico-acústica SPLZ-1011 está diseñada para ser utilizada en los sistemas de seguridad contra robo e intrusión. La función de señalización se realiza de dos maneras: **ópticamente** (mediante los diodos LED) y **acústicamente** (mediante una señal modulada de alto volumen). La señal acústica se genera mediante el zumbador. La construcción de la caja está hecha de la chapa de acero galvanizado que asegura la máxima protección antisabotaje. El circuito electrónico está hecho con tecnología SMD e impregnado contra las condiciones meteorológicas adversas lo que garantiza una gran fiabilidad del equipo. La caja exterior de SPLZ-1011 está hecha de policarbonato de alta resistencia a impactos lo que proporciona una excelente fiabilidad mecánica del equipo y una apariencia estética del equipo incluso después de muchos años de su utilización.

2. Instalación

Es preciso montar la sirena SPLZ-1011 en una superficie plana y en un lugar posiblemente inalcanzable para minimizar el riesgo del sabotaje. El montaje de la sirena a la superficie se realiza a través de los tornillos y tacos de fijación.

Nota: Es necesario guardar una distancia conveniente aprox. 4,5 cm entre el borde superior de la caja de la sirena y el techo u otro elemento que limita por arriba la posición de instalación. Falta de tal distancia puede dificultar el montaje de la cubierta de la sirena.

El circuito antisabotaje de la sirena protege contra el desmontaje de la caja exterior y arrancamiento de la pared. Para que el circuito antisabotaje funcione correctamente se requiere que el elemento "S" se atornille a la superficie.

El circuito antiespuma sirve para indicar una tentativa de sabotaje del transductor piezoeléctrico de la sirena utilizando la espuma sellante. Este circuito puede operar independientemente o ser conectado con el circuito antisabotaje del dispositivo.

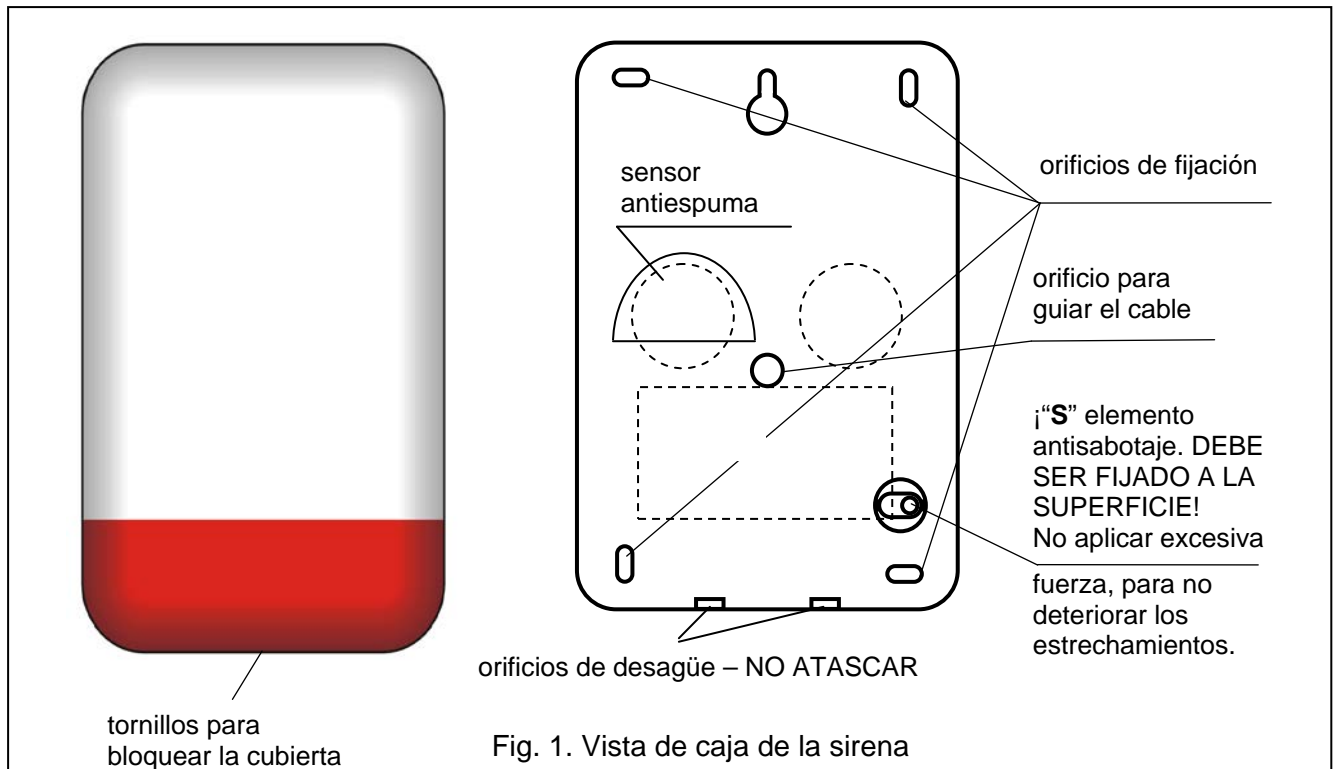

Después de haber instalado la sirena, es preciso sellar con masa silicona los orificios de fijación y el orificio para guiar el cable.

3. Funcionamiento de la sirena



El método de activación de la **SPLZ-1011** es diferente del método utilizado en la sirena SPLZ1010B (se recomienda leer cuidadosamente el texto a continuación).

La sirena SPLZ-1011 puede operar con cualquier fuente de señal de alarma. Los circuitos para señalización acústica y óptica tienen entradas de control separadas. La entrada **STA** controla la señalización acústica mientras la entrada **STO**; la señalización óptica. El método de activación de señalización tendrá lugar después de cambiar la polaridad del voltaje de 0V a 12V o bien de 12V a 0V.

Nota: La alarma se activará también después de que se pierda la señal continua en la entrada de control, por ejemplo, después de cortar el cable eléctrico.

El método de cambio de polaridad del voltaje para activar la señalización se ajusta mediante los jumpers **PLA** y **PLO**.

La sirena ha sido diseñada de tal manera para que **en el momento de la activación de alimentación** esté inactiva independientemente de cómo se hayan ajustado las entradas STA y STO. La señalización puede ser activada sólo después de que transcurran 20 segundos en el estado estable inactivo (la presencia constante del voltaje de alimentación desde la central de alarma y la tensión en las entradas no activarán la señalización). Después de cada activación / desactivación de la alimentación, el tiempo es contado desde el principio. Esta función posibilita evitar una activación accidental de la sirena durante la instalación del sistema de alarma.

El **modo test** permite activar la señalización sin necesidad de esperar 20 segundos. Con este propósito, es preciso quitar el jumper **O+A** antes de activar la alimentación de la sirena, iniciar la alimentación y colocar el jumper de nuevo dentro de 5 segundos.

Los contactos **SAB** sirven para conectar el dispositivo con el circuito antisabotaje del sistema de alarma. Cuando la sirena esté conectada correctamente y los relés de microconmutadores colocados en la placa estén cortocircuitados, los contactos **SAB** también estarán cerrados.

La sirena está destinada para operar con la batería de 6 V incorporada (su propia alimentación).

La alimentación exterior de la sirena debe ser conectada con los contactos **+12V** y **GND**. La pérdida de voltaje en estos contactos generará la alarma de sabotaje cuya duración depende del ajuste de los jumpers **TM0** y **TM1**. El tipo de señalización debe ser ajustada mediante el jumper **O+A**. La restauración del voltaje de alimentación desactivará la alarma de sabotaje. Después de instalar la sirena, es preciso comprobar la capacidad operativa de esta función desconectando y conectando de nuevo el voltaje de alimentación.

¡Nota! Los jumpers **TM0** y **TM1** son utilizados para ajustar el tiempo máximo de actividad de la señalización acústica. Tras la expiración de este tiempo, la sirena estará en silencio, independientemente del valor programado en la central de alarma. La señalización puede ser activada de nuevo sólo cuando se restaure la tensión de la entrada de control STA de acuerdo con el ajuste del jumper **PLA** – determinando la falta de alarma.

El **diodo LED** colocado en la placa electrónica parpadea cuando el voltaje de alimentación está presente en la entrada +12V. La retirada del jumper JP8 desactivará su función.

4. Conexión

En las centrales de alarma se aplican dos tipos de salidas de alarma: salidas con masa común y con la alimentación común. La sirena puede ser activada desde cualquier tipo de salida, a condición de que se hayan realizado las conexiones adecuadas. Si las salidas de alarma no tienen resistencias, entonces para garantizar un funcionamiento correcto de la sirena, es necesario conectar las resistencias 2,2kΩ de acuerdo con la figura 2, 3 o 4 (dependiendo del tipo de salida). Es posible conectarlas en las centrales o la sirena.

La conexión de tales resistencias es imprescindible para las salidas de control de carga.

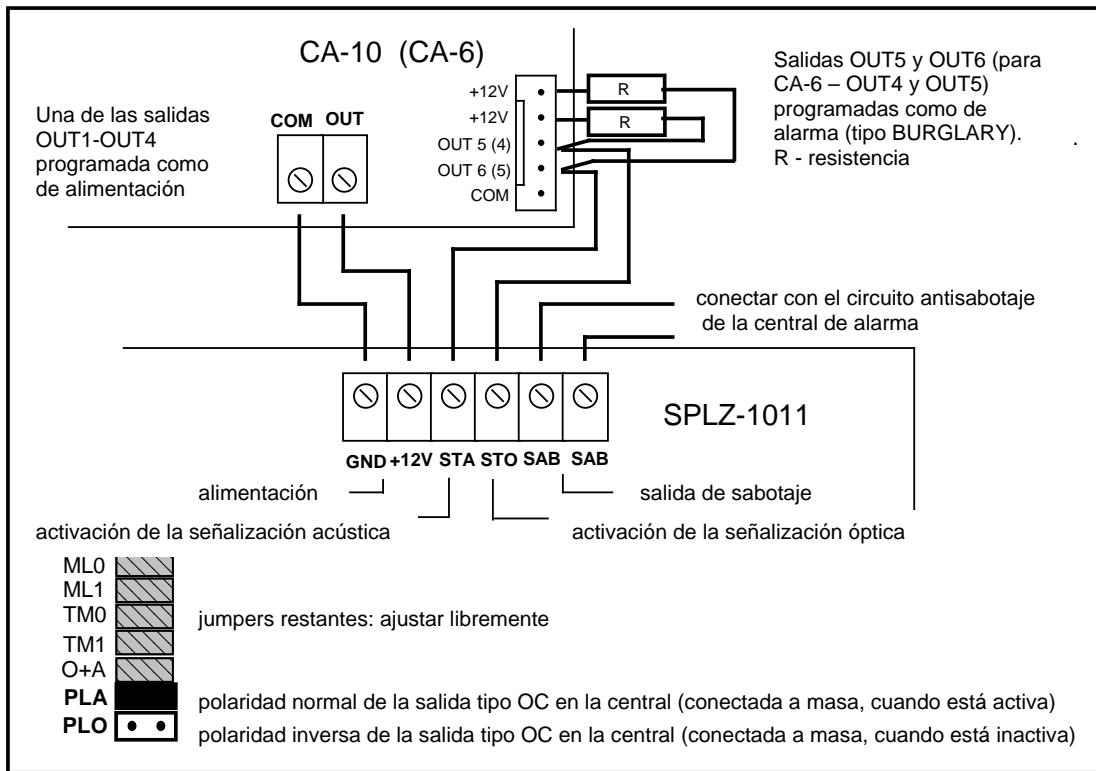

Fig. 2. Método de conectar la sirena con la central CA-10 fabricada por la empresa SATEL utilizando las salidas de baja tensión OUT5 y OUT6 o con la central CA-6 y sus salidas OUT4 y OUT5.

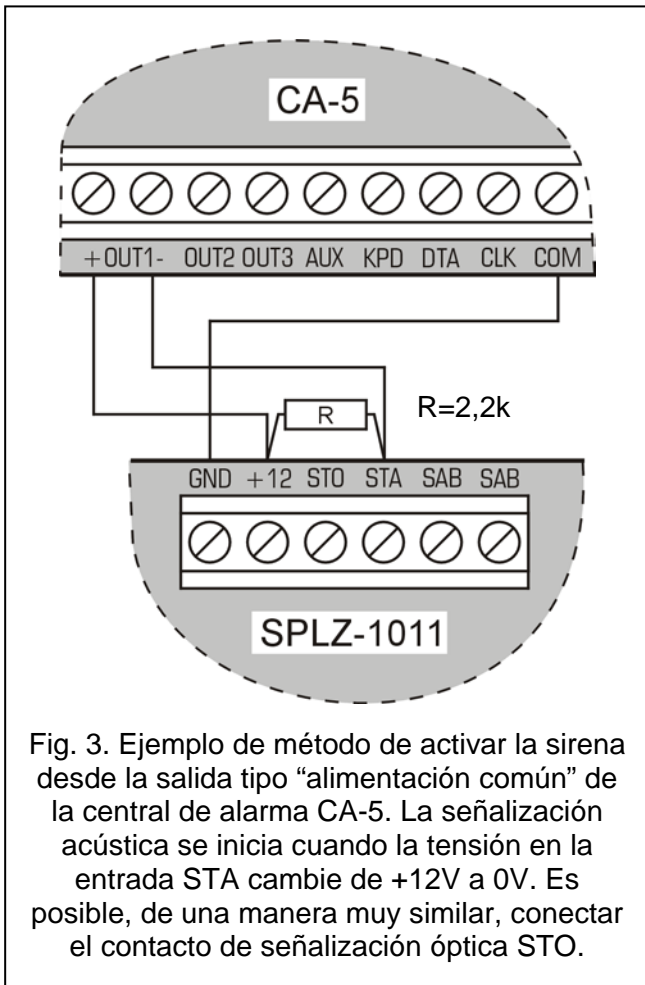

Fig. 3. Ejemplo de método de activar la sirena desde la salida tipo “alimentación común” de la central de alarma CA-5. La señalización acústica se inicia cuando la tensión en la entrada STA cambie de +12V a 0V. Es posible, de una manera muy similar, conectar el contacto de señalización óptica STO.

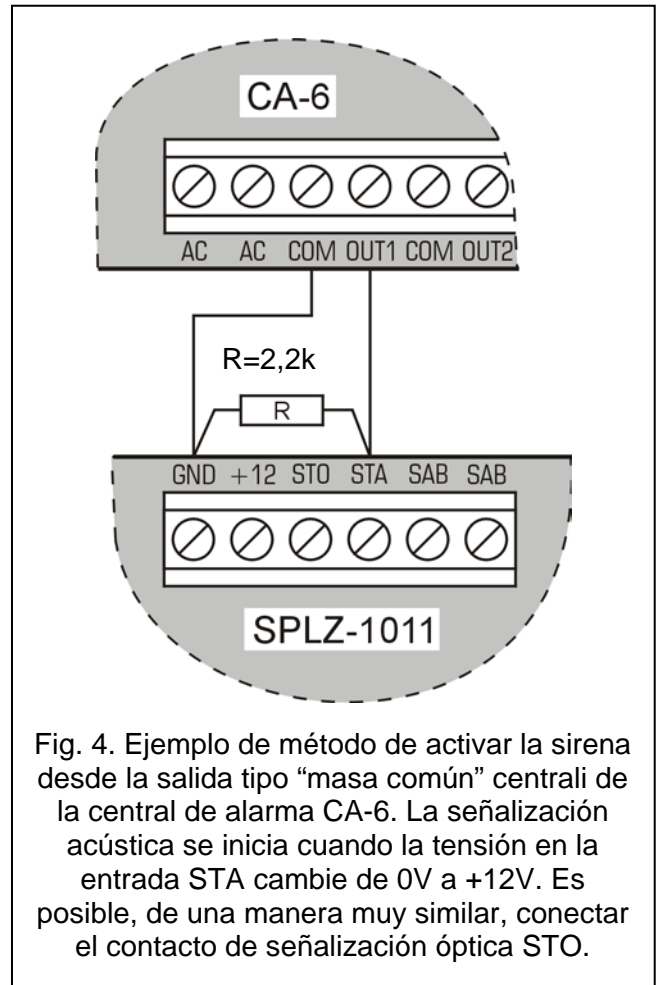

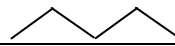

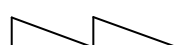

Fig. 4. Ejemplo de método de activar la sirena desde la salida tipo “masa común” centrali de la central de alarma CA-6. La señalización acústica se inicia cuando la tensión en la entrada STA cambie de 0V a +12V. Es posible, de una manera muy similar, conectar el contacto de señalización óptica STO.

5. Ajuste de jumpers

SELECCIÓN DE TIPO DE SEÑALIZACIÓN ACÚSTICA			
ML0 ML1	<input type="checkbox"/>	Dos frecuencias de señal, modulada en paso	
	<input type="checkbox"/>	Señal que sube y baja uniformemente	
	<input type="checkbox"/>	Señal que sube y baja uniformemente	
	<input type="checkbox"/>	Señal que sube y baja uniformemente	
LIMITACIÓN DE DURACIÓN DE ALARMA ACÚSTICA A:			
TM0 TM1	<input type="checkbox"/>	Aprox. 1 minuto	
	<input type="checkbox"/>	Aprox. 5 minutos	
	<input type="checkbox"/>	Aprox. 10 minutos	
	<input type="checkbox"/>	Aprox. 15 minutos	
MODO DE SEÑALIZACIÓN DESPUÉS DE LA PÉRDIDA DE TENSIÓN			
O+A	<input type="checkbox"/>	Sólo señalización acústica	
	<input type="checkbox"/>	Señalización óptica y acústica	
POLARIDAD DE ENTRADA STA (acústica)			
PLA	<input type="checkbox"/>	Alarma si tensión cambia de 0V a 12V	
	<input type="checkbox"/>	Alarma si tensión cambia de +12V a 0V	
POLARIDAD DE ENTRADA STO (óptica)			
PLO	<input type="checkbox"/>	Alarma si tensión cambia de 0V a 12V	
	<input type="checkbox"/>	Alarma si tensión cambia de 12V a 0V	



El transformador que alimenta al circuito óptico de la sirena genera la alta tensión lo que podría producir una descarga eléctrica. Por lo tanto, todas las conexiones deben realizarse con la batería desconectada, y el cable +12V debe ser conectado como el último.

6. Datos técnicos

Tensión de alimentación.....	12 V DC ±15%
Consumo máximo de corriente:	
señalización óptica	120 mA
señalización acústica	300 mA
señalización óptica y acústica	400 mA
Consumo de corriente en modo de espera	50 mA
Batería interior	6V/1,3 Ah
Protección de la batería interior	fusible T 3,15 A
Nivel de intensidad del sonido (a 1 metro de distancia)	hasta 120 dB
Clase ambiental según EN50130-5	III
Temperatura operacional	-35...+55 °C
Humedad máxima	93±3%
Dimensiones de la caja	298 x 197 x 90 mm
Peso	1,6 kg

SATEL sp. z o.o. ul. Schuberta 79 80-172 Gdańsk POLONIA	tel. 0-58 320 94 00 info@satel.pl www.satel.eu	Pueden consultar la declaración de conformidad en www.satel.eu/ce	
--	--	---	---